

Мебельная компания «МиФ»

Паспорт изделия

Инструкция по сборке и эксплуатации мебели

Набор мебели для гостиной «Аванта»

ШК2Ств-800

800x2140x445 (ШxВxГ)

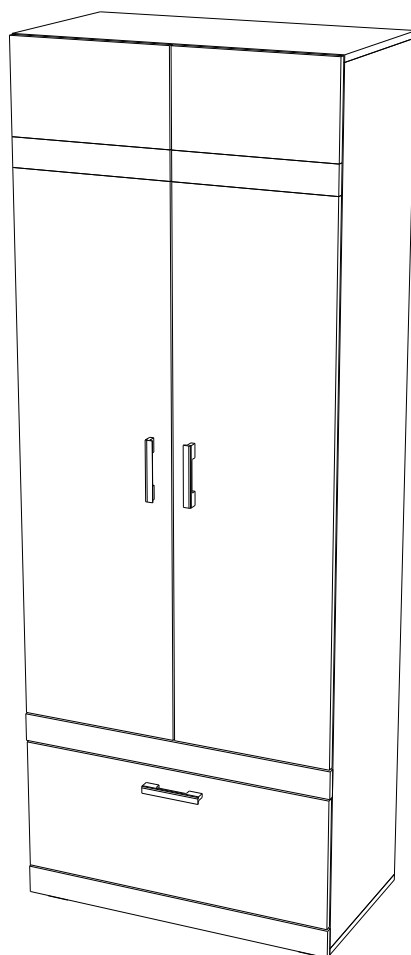

Модульная система производится в цвете:
Дуб Сонома / Белый глянец - Дуб сонома



Россия, 440054, г. Пенза, ул. Аустрина, д. 139А
Телефон: (8412)20-20-37
E-mail: mif-penza@mail.ru
Сайт: www.mebelmif.ru

Комплектовочная ведомость на детали

| Упаковка № | Наименование | Цвет детали в комплектации: | | Размеры, мм | Кол-во, шт. | № | |
|------------|-------------------|--|--|-------------|-------------|----|--|
| | | Дуб Сонома / Белый глянец - Дуб сонома | | | | | |
| 1 | Боковина правая | Дуб сонома | | 2088x426 | 1 | 1 | |
| 1 | Боковина левая | Дуб сонома | | 2088x426 | 1 | 2 | |
| 1 | Крышка | Дуб сонома | | 800x426 | 1 | 3 | |
| 1 | Крышка | Дуб сонома | | 800x426 | 1 | 4 | |
| 1 | Вязка | Дуб сонома | | 768x426 | 2 | 5 | |
| 1 | HDF задняя стенка | Белый | | 2116x397 | 2 | 13 | |
| 2 | Створка | Дуб Сонома / Белый глянец | | 1634x396 | 1 | 8 | |
| 2 | Створка | Дуб Сонома / Белый глянец | | 1634x396 | 1 | 9 | |
| 2 | Планка | Дуб сонома | | 70x800 | 2 | 6 | |
| 2 | Створка | Белый глянец | | 796x332 | 1 | 10 | |
| 3 | Фурнитура | | | | | | |

Регулирование зазоров и положения дверей с петлями

регулирование по высоте

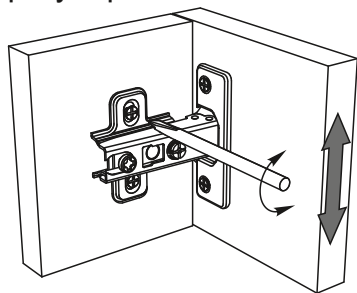

регулирование по ширине

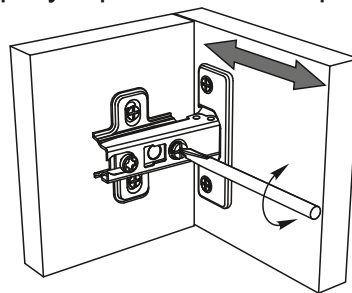

регулирование по глубине

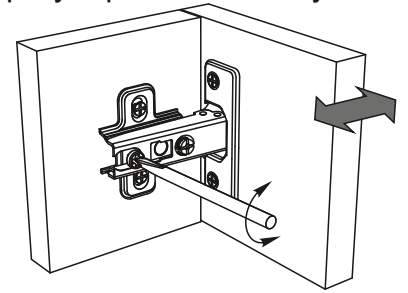

Сборку рекомендуется производить с помощью специалиста, так как неправильная сборка может привести к нежелательным последствиям. Инструкция даст Вам необходимые рекомендации по сборке, порядка которого просим Вас придерживаться. Перед сборкой внимательно ознакомьтесь с инструкцией, проверьте комплектность фурнитуры и разберите ее по назначению.

необходимый инструмент для сборки

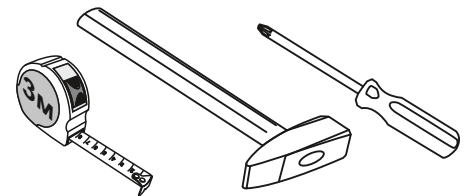

Также необходим инструмент для сверления отверстий диаметром 5-6 мм.



| | | | | | |
|--|---|--|---|---|---|
| Шуруп 3,5x30  6 шт | Петля накладная 180°  7 шт | Петля накладная 90°  7 шт | Шток эксцентриковой стяжки  17 шт | Эксцентриковая стяжка  17 шт | Шуруп 4x30  48 шт |
| Евровинт 6x50  4 шт | Гвоздь 2x20  114 шт | Шуруп 4x16  92 шт | Заглушка Эксцентрика  17 шт | Лифт газовый N60  2шт | Вешалка выдвигающая 320мм  1шт |
| Ключ для евровинта  1 шт | Ручка С-17 (96 мм)  3 шт | Опора ОСК-20К  4 шт | Заглушка для евровинта  4 шт | | |

Схема сборки модуля: ШК2Ств-800. гостиная «Аванта»

1. Сборку необходимо производить вдвоем, на чистой, ровной поверхности. Предварительно, перед сборкой, определить место установки изделия, вскрыть пакеты и согласно схеме сборки прикрепить необходимую фурнитуру по наклейкам и отверстиям. После этого можно приступить к сборке согласно схеме.

2. Сборка производится горизонтально, тыльной стороной вниз. Закрепите на боковинах №1 и №2 штангодержатели с помощью шурупов 4x16. С помощью этих же шурупов на боковинах №1 и №5 закрепите направляющие, как показано на схеме 1.

схема 1

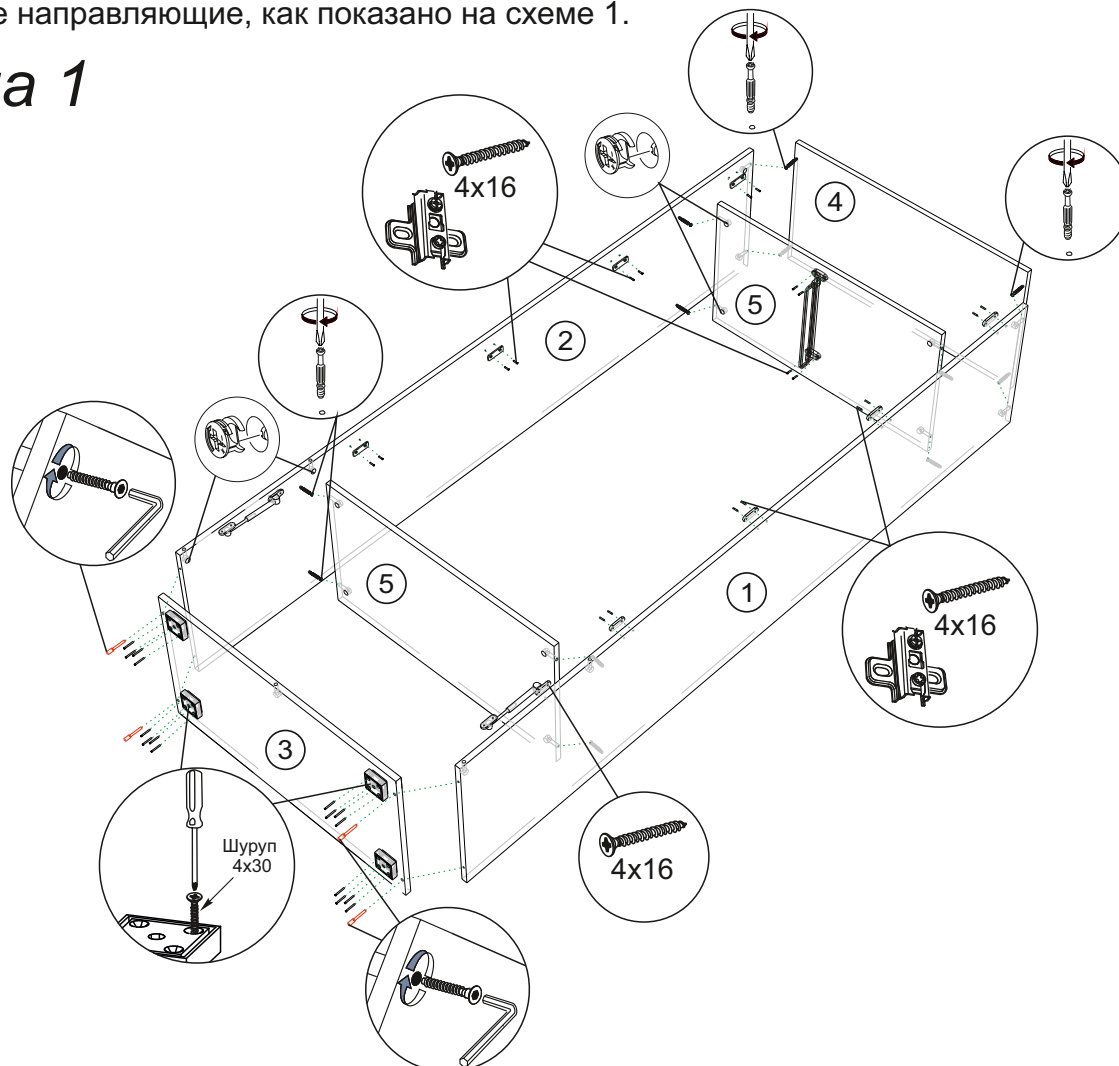

3. Чтобы установить задние стенки №13, необходимо собранную конструкцию перевернуть лицевой стороной вниз. Замерить, с помощью рулетки, и уровнять диагонали ($a=b$). Наложите задние стенки, соедините между собой профилем и аккуратно, не нарушая диагоналей, прибейте ЛДВП гвоздями с шагом 130-150мм как показано на схеме 2.

схема 2

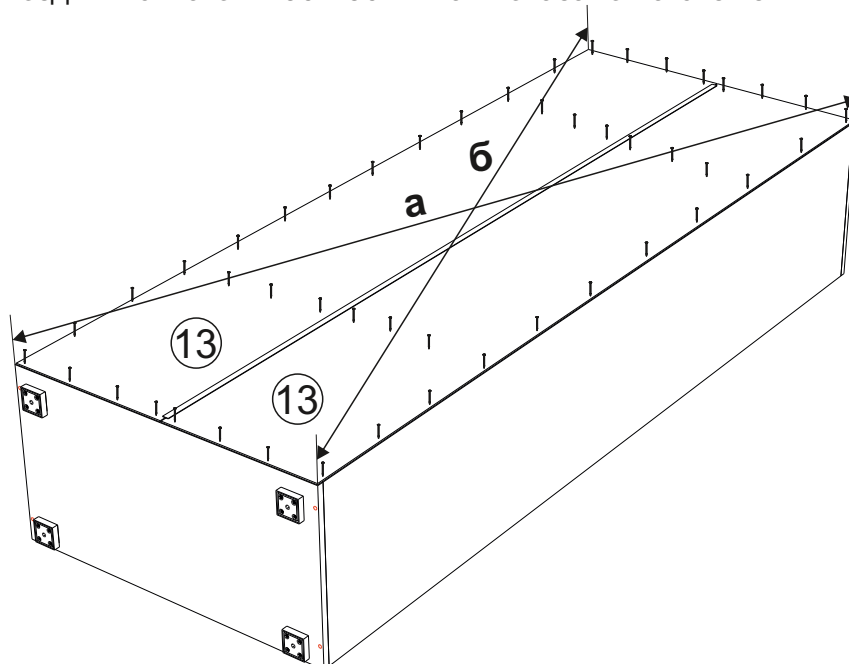

4. В створки №8 и №9 с помощью шурупов 4x16 закрепите накладные петли 90гр, Закрепите накладные петли 180гр в створку №10 и в планку №6, закрепите штока эксцентрики в планки №6 как показано на схеме 3.

схема 3

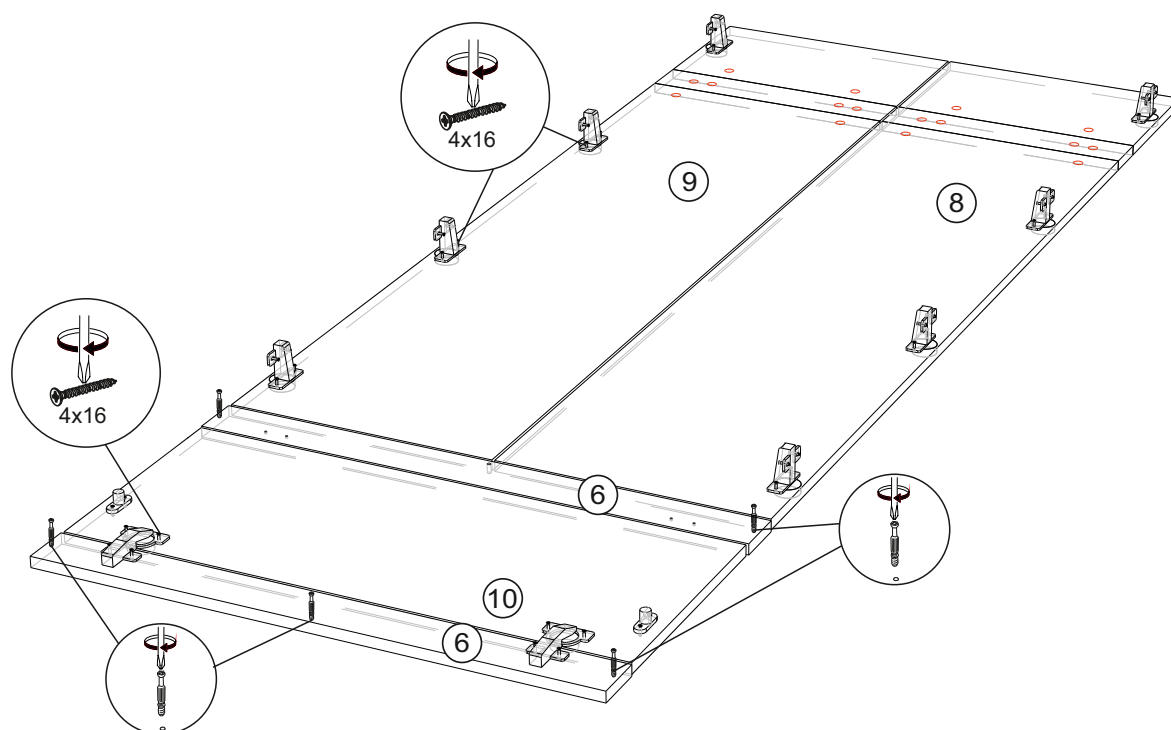

5. Установите Шкаф в вертикальном положении, закрепите планку №6, закрепите створку №10, закрепите к ней газлифты, закрепите створки №8 и №9 к боковинам шкафа на ответные планки петель. С помощью шурупов 3.5x30 закрепите ручки к створкам как показано на схеме 4.

схема 4

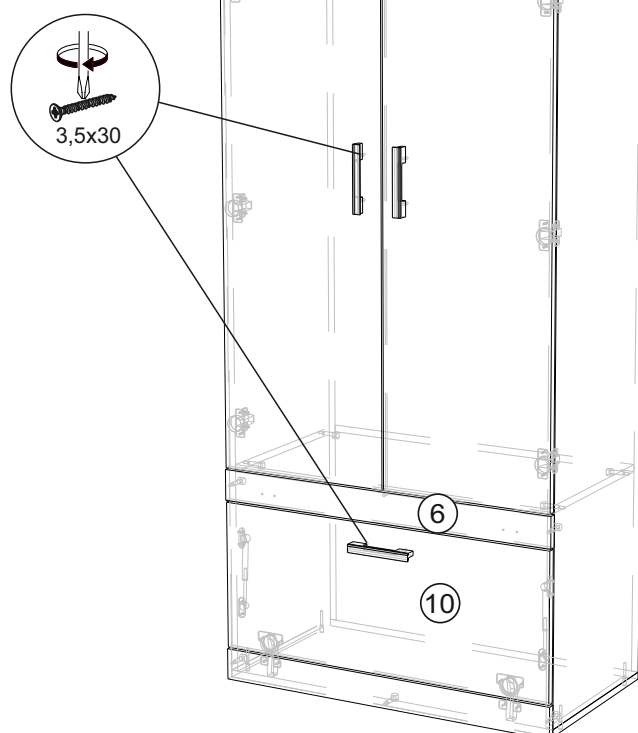

Инструкция по уходу за мебелью и правила эксплуатации

Для поддержания надлежащего внешнего вида и увеличение срока эксплуатации рекомендуется соблюдать следующие общие правила:

1. Мебель должна эксплуатироваться в сухих и теплых помещениях, имеющих отопление и вентиляцию при температуре воздуха не ниже +1° и не выше +40°, относительной влажности 65-85%.
2. Расположение мебели ближе одного метра от отопительных приборов и других источников тепла, а также под прямыми солнечными лучами, вызывает ускоренное старение покрытия и деформацию мебельных щитов.
3. Поверхность деталей мебели следует оберегать от попадания влаги во избежание разбухания каркасов, фасадов и столешницы, отклеивания кромок на боковых поверхностях.
4. Следует оберегать поверхность мебели и ее конструктивные элементы от механических повреждений, которые могут быть вызваны воздействием твердых предметов, абразивных порошков, а также чрезмерными физическими нагрузками.
5. Изделия мебели необходимо устанавливать на ровные поверхности.
6. Рекомендуется для чистки преимущественно пользоваться мягкой тканью или замшей, смоченной и хорошо отжатой перед использованием. Всегда тщательно высушивайте (протирайте сухой тканью) смоченные участки по окончании чистки. Не следует использовать средства, обладающие абразивными свойствами, а также губки с покрытием из металлического волокнообразного или стружечного материала при чистке.
7. В процессе эксплуатации мебели возможно ослабление крепежной фурнитуры, необходимо осуществлять «затяжку» всех изделий металлофурнитуры, осуществляющих крепеж и регулировку узлов, обеспечивающих открывание и трансформацию подвижных элементов.

Общие технические указания по сборке.

Для удобства транспортировки и предохранения от повреждений, мебель поставляется в разобранном виде в индивидуальной упаковке. Вы можете собрать ее самостоятельно, либо воспользоваться услугами квалифицированных сборщиков. Не приступайте к сборке, не ознакомившись с инструкцией!

Проверить комплектность каждой упаковки, согласно комплектовочной ведомости. **При обнаружении дефектов или не комплектности к сборке не приступать. Обратитесь к продавцу.** ВНИМАНИЕ! Не рекомендуется одновременно вынимать детали из всех упаковок во избежание их смешивания (можете перепутать детали). Проверить наличие фурнитуры.

Во избежание перекосов и повреждений, а также загрязнения мебели, сборку производить на ровном полу, покрытом тканью или бумагой. Необходимо соблюдать осторожность, чтобы не повредить поверхность деталей. В сборке сложных и больших изделий желательно участие двух человек. Перед началом сборки необходимо определить расположение деталей в изделии в соответствии со схемами сборки и инструкцией.

Производитель оставляет за собой право вносить незначительные изменения в конструкцию, не изменяющую внешний вид и дизайн изделия без предварительного уведомления.

Поставщик гарантирует соответствие товаров требованиям ГОСТа 16371-14 при соблюдении условий транспортировки, хранения, сборки (для мебели поставляемой в разобранном виде), эксплуатации.

Гарантийный срок эксплуатации мебели: детской и для общественных помещений - 18 месяцев, бытовой – 24 месяца. Гарантийный срок при розничной продаже через торговую сеть исчисляются со дня продажи мебели, но в пределах 30 месяцев со дня ее изготовления. Срок эксплуатации 10 лет.



Россия, 440054, г.Пенза,
ул. Аустрина, д. 139А
Телефон: +7(8412)20-20-37
E-mail: mif-penza@mail.ru
<http://mebelmif.ru>

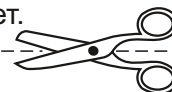

отрезать и
приклеить

Набор мебели для гостиной «Аванта»
ШК2Ств-800

Соответствует
ГОСТ 16371-14

Дата изготовления: 20____ год
Гарантийный срок эксплуатации 24 мес.
Срок службы изделия 10 лет.
Материал: ЛДСП